



غلطک ۱۴ تن / ۲۰ تن

CDM514/520

VIBRATORY ROLLER

Front/Rear Light for Night Operation
Rops/Fops Panoramic Cabinim/
Tiltable Column
Close-loop Hydraulic Vibration System
Rexroth Hydraulic Components
Wear and Impress Resistant

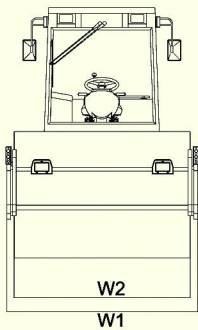
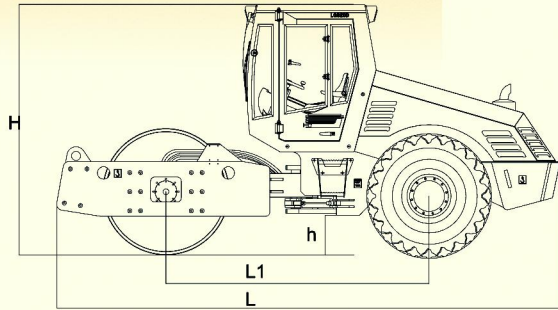

CDM514D:
RATED POWER:112 kW/2200 rpm
STATIC LINEAR RESSURE: 373 N/cm
DRUM/TIRE:7500/6500 kg
OPERATING WEIGHT:14000 kg

CDM520D:
RATED POWER:160 kW/2200 rpm
STATIC LINEAR RESSURE: 580 N/cm
DRUM/TIRE:12500/7500 kg
OPERATING WEIGHT:20000 kg



ویژگیها
غلطک جاده ای ویبره ای QX514/520 حرکت مکانیکی داشته و در زمینه های مختلف استفاده می شود.
این غلطک توانایی متراکم سازی انواع خاک و سنگ را داراست در کارهای ساخت و ساز مانند:
شاهراه، فرودگاه، بندرگاه، سدسازی، راه آهن، معدن و در جاهایی که تراکم عمیق خاک و کار آبی بالا مورد نیاز می باشد قابلیت خوبی دارد.

- سیستم ترمز و فرمان هیدرولیکی.
- قابلیت تغییر دنده سه سرعت با کنترل الکتریکی.
- جهت ایمنی بالا ترمز پایی و ترمز دستی در اختیار قرار دارد.
- کابین راننده راحت همراه با سیستم جذب شوکهای ناشی از ضربه ویبره.
- سیستم تهویه هوا و دستگاه رادیوی اختیاری.
- چراغ جلو و عقب برای فعالیت در شب
- کابین با استاندارد Rops/Fops
- مکانیزم مفصلی
- سیستم ویبره هیدرولیکی مدار بسته



Vibratory Roller	CDM520D	CDM514D	مشخصات غلطک
Operating weight	20000	14000	وزن عملیاتی (کیلوگرم)
Length *width*height (mm)(l*w*h)	6118*2300*3037	5978*2280*3037	طول*عرض*ارتفاع (میلیمتر)
Weight burden on front drum(kg)	12500	7500	وزن توزیع شده روی درام (کیلوگرم)
Weight burden on rear wheel(kg)	7500	6500	وزن توزیع شده روی چرخ عقب (کیلوگرم)
Static linear load (n/cm)	580	373	بار استاتیکی خطی (نیوتن*سانتی متر)
Min.turning radius (mm)	7000	6500	حداقل شعاع گردش (میلیمتر)
Travel speed (km/h)	0-10.8	0-10.8	سرعت حرکت (کیلومتر در ساعت)
Vibration frequency (Hz)	28/35	30/36	فرکانس (سبک / سنگین) (هرتز)
Nominal amplitude (mm)	2.1/1.0	1.8/0.9	دامنه نوسان (میلیمتر)
Centrifugal force (KN)	400/300	290/200	نیروی گریز از مرکز (کیلو نیوتن)
Engine model (DF cummins)	6CTA8.3	6BTA5.9-C150	مدل موتور (DF cummins)
Min.fuel consumption (gr/kwh)	203	206	حداقل مصرف سوخت (گرم در کیلو وات در ساعت)
Rated power (kw/rpm)	160/2200	112/2200	توان موتور (کیلو وات / دور موتور)
Fuel tank capacity (L)	280	280	حجم تانک سوخت (لیتر)
Vibration pump Imported Variable Piston Type			پمپ ویبره پیستونی ورودی متغیر
Vibration motor Imported Variable Piston Type			هیدرو موتور ویبره پیستونی ورودی متغیر
Steering model Hydraulic Steering			سیستم فرمان فرمان هیدرولیکی
Axle type Front Reduce+Middle Reduce+Wheel Hub			نوع اکسل کاهنده جلو+کاهنده میانی+کاسه چرخ
Tire	23.1-26 12PR	23.1-26 8PR	تایرها
Pariking brake type Hydraulic Lock Front and Rear			نوع سیستم ترمز قفل کن هیدرولیکی جلو و عقب
Hydraulic oil tank capacity (L)	90	90	حجم روغن هیدرولیک (لیتر)
A/c model	GK15-5.0Y2	GK15-5.0Y2	سیستم تهویه هوا
A/c refrigerating capacity (w)	4500	4500	کولر (وات)
A/c heating capacity (w)	5800	5800	بخاری (وات)



نام تجاری پمپ

CDM520: REXROTH
CDM514 : SPERMICO