



مینی لودر ۱/۶ تن

CDM816

WHEEL LOADER

Powerful YTO YT4A2-24 Engine
Hydraulic Transmission & Torque -
Converter
Reliable Powertrain
Optimized Structure Design

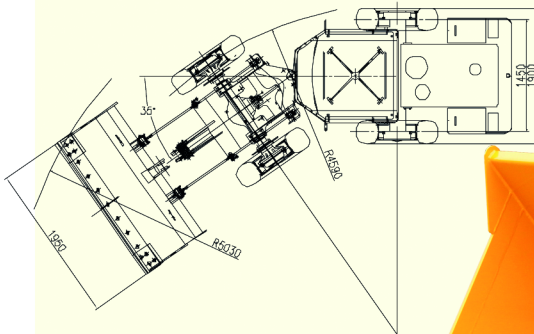
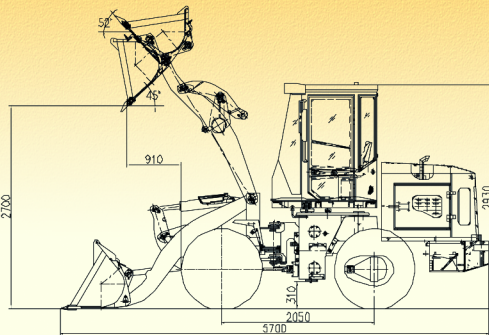

ویژگیها

- با توان باربرداری ۱/۶ تن و حجم باکت ۰.۸۵ متر مکعب مناسب برای کارهای ساختمانی، کشاورزی، دامداری و باغبانی... می باشد.
- با توجه به شرایط ویژه از این دستگاه می توان در فضای محدود نیز استفاده نمود.
- زیادبودن حداقل دوماحول تعادل دستگاه درحین حرکت افزایش یافته است.
- ساختارمناسب کمرشکن قابلیت مانور، کم کردن شعاع چرخش در فضاهای کم و باریک .
- ظاهر لوکس میدان دید وسیع برای اپراتور.
- قابلیت نصب تجهیزات اضافی بر روی آن.
- استفاده ازپمپ یک طبقه با ساختارساده در سیستم ادوات درجهت کاهش انرژی مصرفی...

RATED POWER:45kW/2200rpm
BUCKET CAPACITY: 0.85m³
RATED PAYLOAD:1600kg
OPERATING WEIGHT:5300kg



CDM816 WHEEL LOADER

لودر

Rated Bucket Capacity (m ³)	0.95	۰/۹۵	گنجایش باکت (مترمکعب)		
Rated Payload (kg)	1600	۱۶۰۰	میزان بار برداری (کیلو گرم)		
Operating Weight (kg)	5300	۵۵۰۰	وزن دستگاه (کیلو گرم)		
Max. grade ability (°)	30	۳۰	شیب مجاز (درجه)		
Total hydraulic cycle time (s)		سرعت حرکت (کیلومتر در ساعت)			
Speed	I	II	۱	۲	دنده
Forward	7.4	20.8	۷.۴	۲۰.۸	سرعت دنده جلو
Reverse	7.2	20.4	۷.۲	۲۰.۴	سرعت دنده عقب
Lifting time of arm (s)	<5.0	<۰/۵	زمان بالا رفتن بازوها (ثانیه)		
Total hydraulic cycle time (s)	<10	<۱۰	جمع زمان عملکرد جک ها (ثانیه)		
Dimensions		ابعاد			
Overall length (mm)	5800	۵۸۰۰	طول (میلیمتر)		
Overall width (mm)	2010	۲۰۱۰	عرض (میلیمتر)		
Overall height (mm)	2930	۲۹۳۰	ارتفاع (میلیمتر)		
Wheelbase (mm)	2050	۲۰۵۰	حد فاصل محور جلو و عقب (میلیمتر)		
Max. dumping height (mm)	2500	۲۵۰۰	حداکثر ارتفاع تخلیه بار (میلیمتر)		
Dumping reach (mm)	876	۸۷۶	دامنه ریزش (میلیمتر)		
Engine	YTO YT4A2-24	YTO YT4A2-24	مدل موتور		
Rated Power (kW/rpm)	45/2200	۴۵/۲۲۰۰	قدرت موتور (کیلو وات / دور در دقیقه)		
Rated Torque (Nm/rpm)	206/1680	۲۰۶/۱۶۸۰	گشتاور (نیوتن متر / دور در دقیقه)		
Starting Voltage (V)	24	۲۴	ولتاژ سیستم (ولتاژ)		
Drive Train		انتقال قدرت			
Torque Converter	Single-stage, Single-turbine, 3-element	Shantui	یک مرحله ای تک فاز ۳ جزء		تورک کنورتور
Transmission	Fixed Shaft Hydraulic Shift Spur Gear	Shantui	پاورشفت نوع کانتر شفت		گیربکس
Main Reducer	Spiral Bevel Gear Single-stage Reduction	Yunyu	از نوع چرخ دنده حلزونی یک مرحله ای		کاهنده اصلی
Final Reducer	Planetary Reduction		سیاره ای		محرکه نهایی
Tire	16/70-20	۱۶/۷۰-۲۰	لاستیک		
Brake System		سیستم ترمز			
Service Brake	Air Drive, Four Wheel Brake (Dry)		بادی در چهار چرخ		سیستم ترمز
Setting Pressure (bar)	0.65-7.8	۰.۶۵-۰.۷/۸	فشار باد (بار)		
Parking & Emergency Brake	Flexible Shaft Controlled Caliper		شفت کنترل انعطاف پذیر		ترمز پارکینگ و اضطراری
Hydraulic System		سیستم هیدرولیک			
Lift Cylinders-BorexStroke (mm)	2-90X589	۲-۹۰*۵۸۹	Jinan	تعداد جک بالا بر کورس × قطر (میلیمتر)	
Tilt Cylinder-BorexStroke (mm)	1-100X387	۱-۱۰۰*۳۸۷		تعداد جک خالی کن کورس × قطر (میلیمتر)	
Working Pump	Gear Pump	دنده ای	پمپ هیدرولیک		
Flow Rate (L/min/RPM)	120/2400	۱۲۰/۲۴۰۰	دبی پمپ هیدرولیک (لیتر / دور در دقیقه)		

